

Астана +7(77172)727-132 Волгоград (844)278-03-48 Воронеж (473)204-51-73
Екатеринбург (343)384-55-89 Казань (843)206-01-48 Краснодар (861)203-40-90
Красноярск (391)204-63-61 Москва (495)268-04-70 Нижний Новгород (831)429-08-12
Новосибирск (383)227-86-73 Ростов-на-Дону (863)308-18-15 Самара (846)206-03-16
Санкт-Петербург (812)309-46-40 Саратов (845)249-38-78 Уфа (347)229-48-12
Единый адрес: tka@nt-rt.ru
Веб-сайт: www.teko.nt-rt.ru

ТРОСОВЫЙ ВЫКЛЮЧАТЕЛЬ ДВУХСТОРОННИЙ
(Аварийный тросовый выключатель двухсторонний)

АТВ-0102

Паспорт
Руководство по эксплуатации
АТВ-0102.000 ПС

1. Назначение

Тросовый выключатель предназначен для блокирования пуска и экстренного останова конвейерных приводов в случае возникновения аварийной ситуации. Помимо конвейеров тросовые выключатели используются для обеспечения безопасности технологических процессов в местах, где невозможно применить защитные механические ограждения и устанавливаются вдоль всей длины технологической линии.

В соответствии с требованиями к безопасной цепи функция блокирования и аварийного останова действует по способу останова «0» и реализуется нормально-замкнутыми механическими контактами.

2. Функциональное устройство и принцип действия.

Выключатель оснащен двумя тягами (1 и 2) (См. Приложение А) для присоединения тросов, расположенными по бокам корпуса. Монтаж выключателей, присоединение и натяжение тросов производятся в соответствии с инструкциями, приведенными в разделе 7.

Для перевода выключателя в выключенное состояние (цепь между клеммами «1» и «3» разомкнута, между клеммами «1» и «4» замкнута) необходимо потянуть за любую из тяг или присоединенные к ним тросы .

На лицевой панели (3) смонтирован поворотный привод выключателя (4). Путем поворота рукоятки привода «против часовой стрелки» возможно перевести выключатель в выключенное состояние (цепь между клеммами «1» и «3» разомкнута, между клеммами «1» и «4» замкнута) или, путем поворота «по часовой стрелке» вернуть выключатель во включенное состояние (цепь между клеммами «1» и «3» замкнута, между клеммами «1» и «4» разомкнута) после его выключения тросом.

В поворотной рукоятке предусмотрены отверстия для механической блокировки (карабином, замком и т.п.) в выключенном состоянии.

На нижней части корпуса установлена клеммная коробка (5) с двумя герметичными кабельными вводами.

На боковой панели выключателя расположен винт заземления (7) с гайкой-барашком.

3. Изделие обеспечивает

Блокирование пуска и экстренный останов электропривода посредством тросового выключателя в следующих случаях:

- 3.1. Натяжение троса в любой точке сверх предустановленной силы натяжения;
- 3.2. Обрыв проводов цепи управления;
- 3.3. Ручное выключение путем поворота рукоятки привода.

4. Технические характеристики.

Габаритные размеры, мм	260 x 170 x 125
Усилие на тяге, вызывающее срабатывание изделия (разрывание цепей), не более, Н	100
Количество коммутируемых цепей	2 (переключающий контакт)
Коммутируемый ток, не более	2 А
Коммутируемое напряжение, не более	250 В АС/DC
Защита от перегрузки и короткого замыкания в нагрузке	нет
Диапазон рабочих температур	
- для стандартных изделий	- 45°С...+65°С
- для работы в условиях пониженных температур (А)	- 60°С...+50°С
Материал корпуса	Сталь углеродистая
Масса, не более, кг	4
Присоединение; - сечение подключаемого провода, мм ² - диаметр кабеля, мм	Клеммная колодка; 0,35 ... 2,5 4 ... 8
Степень защиты по ГОСТ 14254-96	IP67

5. Комплектность поставки:

Аварийный тросовый выключатель	- 1 шт.
Паспорт	- 1 шт.

6. Указание мер безопасности.

- 6.1. Выключатель предназначен для работы во взрывобезопасной среде, не содержащей агрессивных газов и паров в концентрациях, приводящих к коррозии металлов.
- 6.2. Выключатель должен устанавливаться и эксплуатироваться в соответствии с «Правилами технической эксплуатации электроустановок потребителей» и «Правилами техники безопасности при эксплуатации электроустановок потребителей».
- 6.3. Все подключения к выключателю производить при отключенном напряжении.
- 6.4. Подключение заземления – обязательно!

По способу защиты от поражения электрическим током выключатель соответствует классу 1 по ГОСТ Р МЭК 536.

7. Указания по установке и эксплуатации.

- 7.1. Выключатели АТВ-0102-А установить на ставе конвейера. Рекомендуемое расстояние между выключателями при горизонтальном расположении конвейера – не более 100 м, при наклонном – не более 80 м.
- 7.2. Соединить тяговые тросы с тягами датчика с помощью такелажных скоб 6 (см. приложение А). Винты скоб застопорить с помощью резьбового герметика или вязальной проволоки, используя отверстия в проушинах винтов. Возможна установка как двух тяговых тросов, так и одного. Тяговые тросы должны иметь натяжение, достаточное для исключения сильного провисания. При чрезмерном натяжении тросов возможно самопроизвольное переключение выключателя в состояние «выключено».
- 7.3. Тяговые тросы рекомендуется располагать вдоль конвейера на высоте, доступной обслуживающему персоналу.
- 7.4. Тяговые тросы рекомендуется устанавливать в промежуточных поддерживающих опорах.
Расстояние между опорами не должно превышать 3 м. (См. Приложение Б).
- 7.5. Подключить датчик в соответствии со схемой подключения.
- 7.6. Для подключения необходимо:
 - 7.6.1. Подключить провод заземления к винту заземления (7), расположенному на боковой панели.
 - 7.6.2. Вскрыть крышку клеммной коробки (Рисунок В.1).
 - 7.6.3. Пропустив кабель (кабели) через отверстие кабельного ввода подключить провода к клеммам согласно схеме подключения (Рисунок В.2). При необходимости возможно подключение дополнительного провода заземления к винту расположенному рядом с клеммной колодкой и обозначенному знаком заземления.
 - 7.6.4. Затянуть колпачок кабельного ввода до плотного обжатия оболочки кабеля.
 - 7.6.5. Установить крышку клеммной коробки и закрепить ее.
- 7.7. Не допускаются перегрузки и короткие замыкания в нагрузке.
- 7.8. Режим работы ПВ 100.

8. Правила хранения и транспортирования.

8.1. Условия хранения в складских помещениях:

Температура	+5°С...+35°С.
Влажность, не более	85%.

8.2. Условия транспортирования:

Температура	-50°С...+50°С.
Влажность	до 98% (при +35°С).
Атмосферное давление	84,0...106,7 кПа.

9. Гарантийные обязательства.

Гарантийный срок 24 месяца со дня ввода в эксплуатацию, но не более 36 месяцев со дня отгрузки потребителю при условии соблюдения правил транспортирования, хранения, монтажа, эксплуатации.

10. Свидетельство о приёмке.

Выключатель соответствует технической документации и признан годным к эксплуатации.

Дата выпуска _____

Представитель ОТК _____ МП

**Приложение А
(обязательное)
Габаритный чертеж**

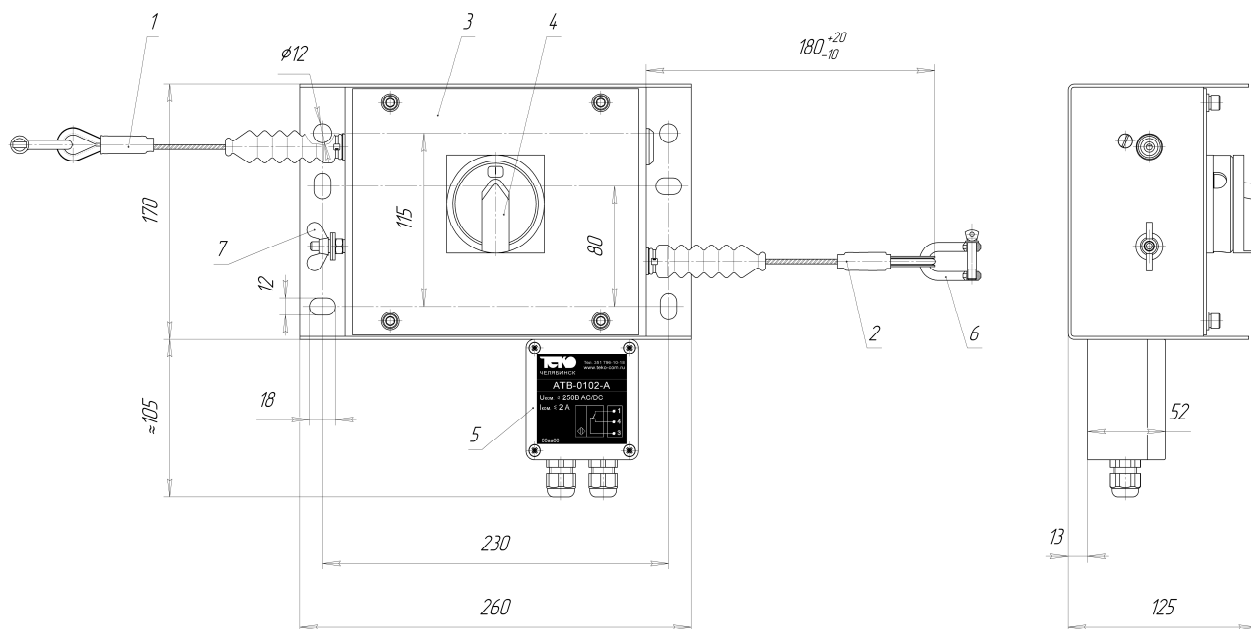

**Приложение Б
(рекомендуемое)
Пример установки**

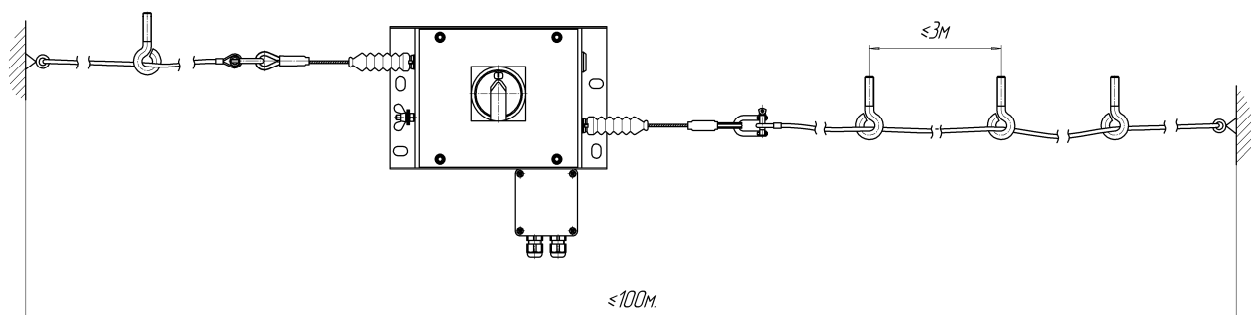

**Приложение В
(Обязательное)**



Рисунок В.1 – Клеммная коробка со снятой крышкой.



Рисунок В.2 – Схема подключения.

По вопросам продаж и поддержки обращайтесь:

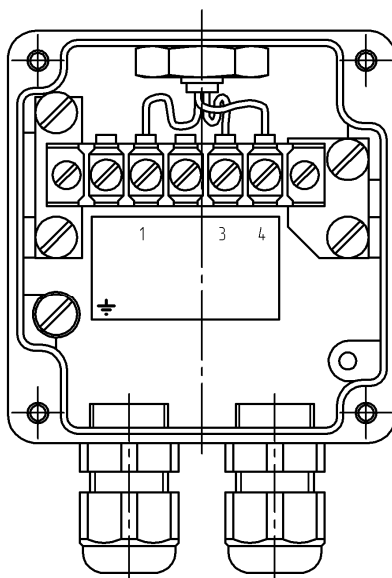
Астана +7(77172)727-132 Волгоград (844)278-03-48 Воронеж (473)204-51-73
Екатеринбург (343)384-55-89 Казань (843)206-01-48 Краснодар (861)203-40-90
Красноярск (391)204-63-61 Москва (495)268-04-70 Нижний Новгород (831)429-08-12
Новосибирск (383)227-86-73 Ростов-на-Дону (863)308-18-15 Самара (846)206-03-16
Санкт-Петербург (812)309-46-40 Саратов (845)249-38-78 Уфа (347)229-48-12

Единый адрес: tka@nt-rt.ru

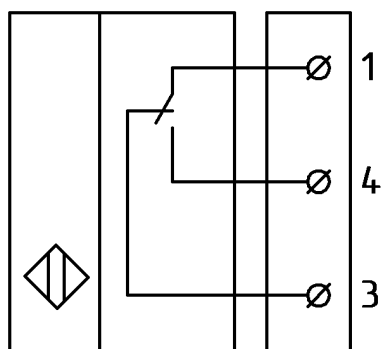
Веб-сайт: www.teko.nt-rt.ru