

**Астана +7(77172)727-132 Волгоград (844)278-03-48 Воронеж (473)204-51-73
Екатеринбург (343)384-55-89 Казань (843)206-01-48 Краснодар (861)203-40-90
Красноярск (391)204-63-61 Москва (495)268-04-70 Нижний Новгород (831)429-08-12
Новосибирск (383)227-86-73 Ростов-на-Дону (863)308-18-15 Самара (846)206-03-16
Санкт-Петербург (812)309-46-40 Саратов (845)249-38-78 Уфа (347)229-48-12
Единый адрес: tka@nt-rt.ru
Веб-сайт: www.teko.nt-rt.ru**

Блок включения ближнего света фар

Описание блока включения ближнего света фар

Задача блока включения ближнего света фар (БВХО) – автоматическое включение фар автомобиля после запуска двигателя.

Данное устройство может быть установлено как в салоне, так и под капотом автомобиля. Присоединение к электропроводке происходит при помощи зажимов КТЛ. Для коммутации силовой цепи достаточно штатного реле.



Существует два варианта исполнения данного устройства:

- «БВХО-1» рассчитано на тот вариант, когда на реле ближнего света фар подается «+», отечественные автомобили, а также произведенные в Европе;
- «БВХО-2», для автомобилей, в которых на реле ближнего света подается «-».

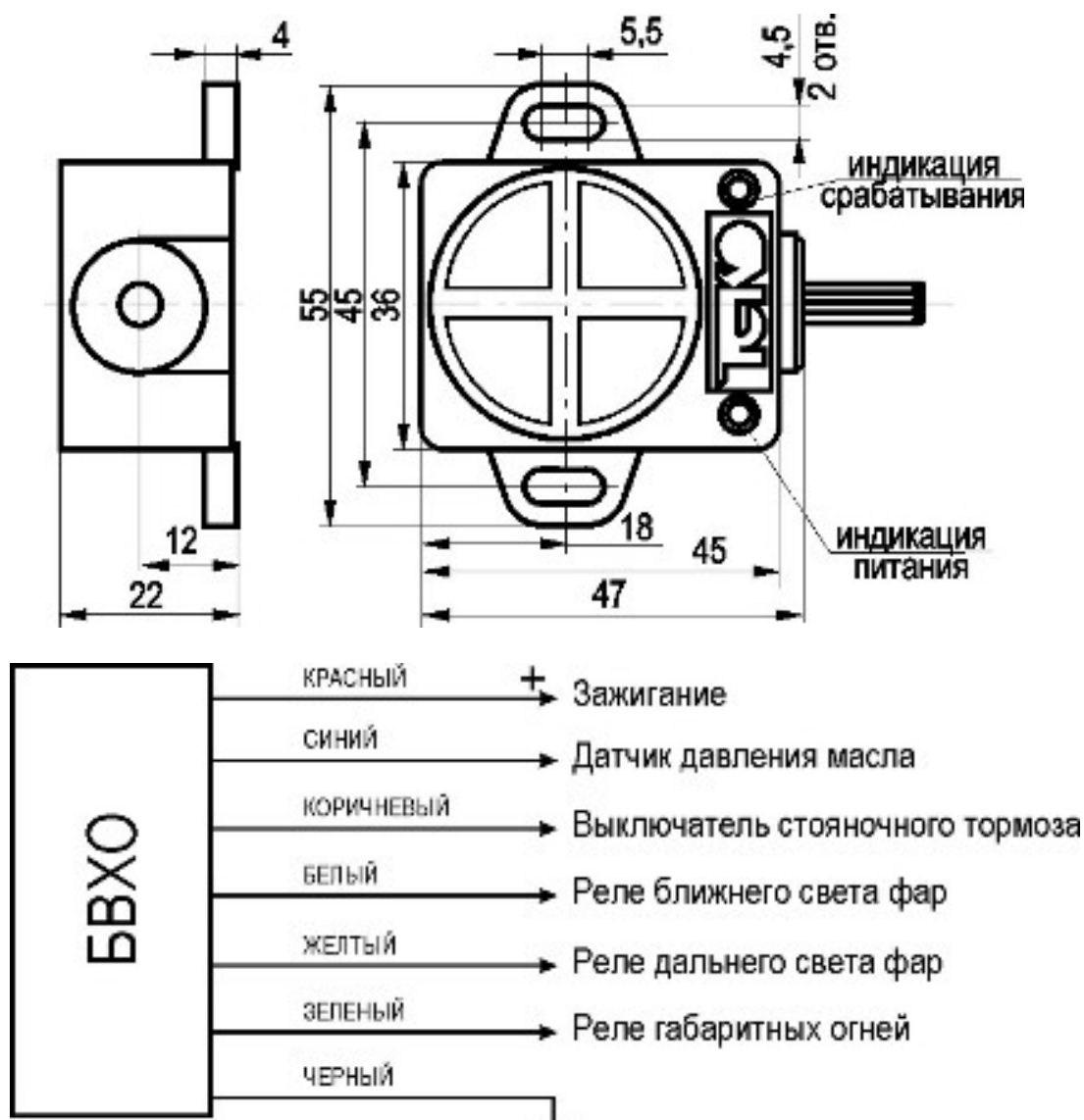

Типовая схема включения БВХО-1

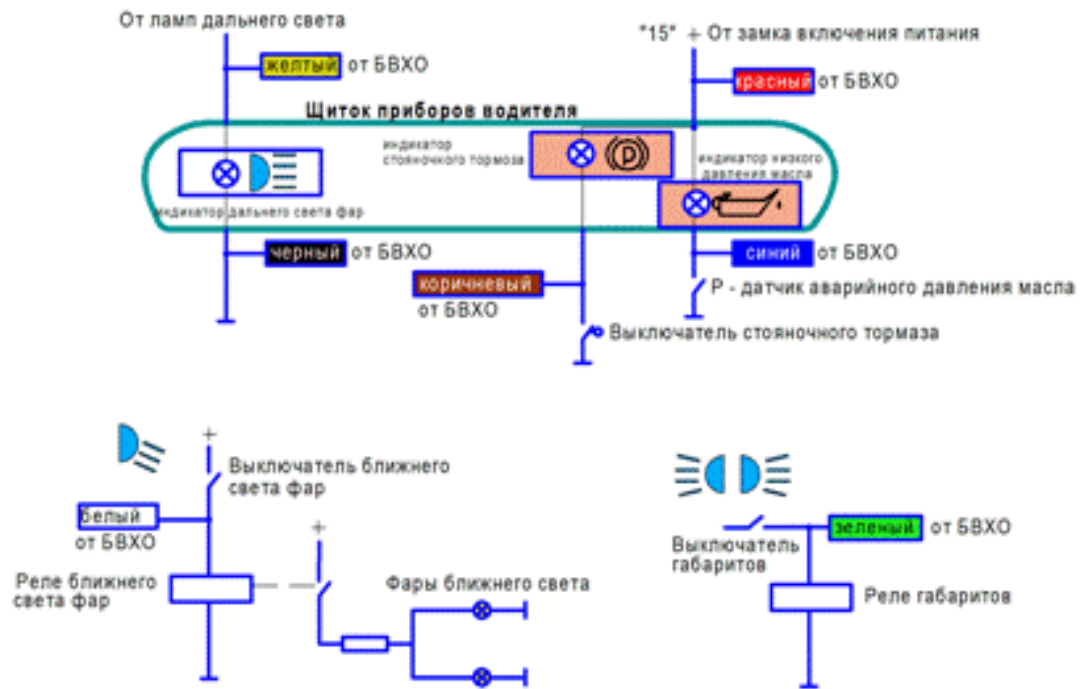

Типовая схема включения БВХО-2

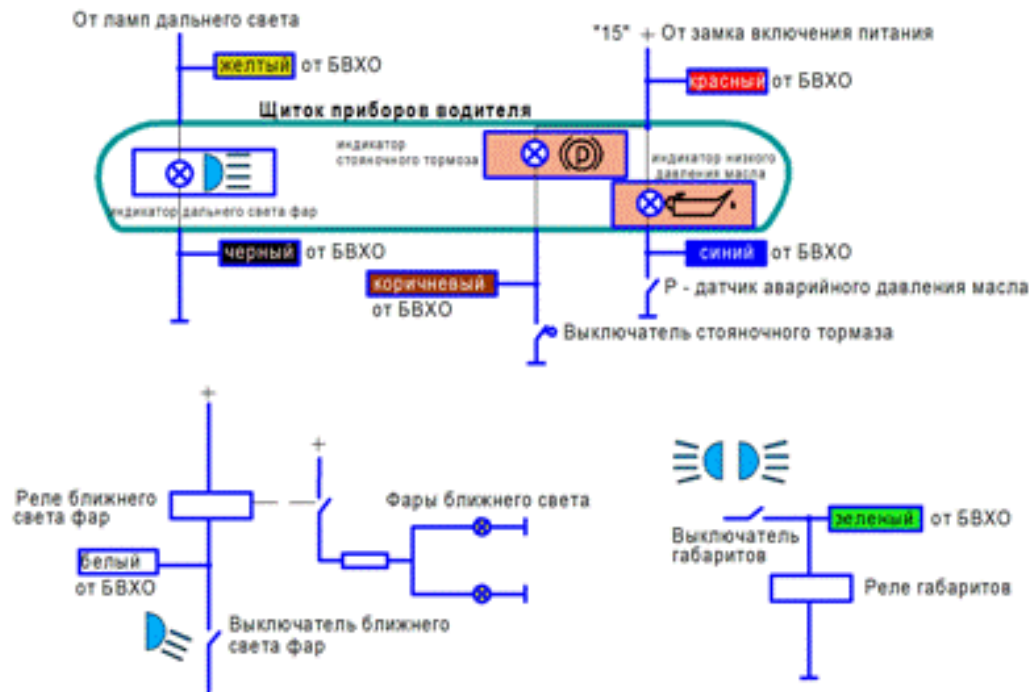

По вопросам продаж и поддержки обращайтесь:

Астана +7(77172)727-132 Волгоград (844)278-03-48 Воронеж (473)204-51-73
Екатеринбург (343)384-55-89 Казань (843)206-01-48 Краснодар (861)203-40-90
Красноярск (391)204-63-61 Москва (495)268-04-70 Нижний Новгород (831)429-08-12
Новосибирск (383)227-86-73 Ростов-на-Дону (863)308-18-15 Самара (846)206-03-16
Санкт-Петербург (812)309-46-40 Саратов (845)249-38-78 Уфа (347)229-48-12

Единый адрес: tka@nt-rt.ru

Веб-сайт: www.teko.nt-rt.ru